

# Olejová jímka 68l



Před použitím si pečlivě pročtěte tento uživatelský manuál!

## **Odpovědnost vlastníka / provozovatele**

Vlastník / provozovatel je odpovědný za správné používání a údržbu tohoto zařízení. Pokyny a varování obsažené v této příručce si musí vlastník / provozovatel před použitím tohoto zařízení přečíst a porozumět mu.

Pokud vlastník / provozovatel nerozumí angličtině, měl by být obsah této příručky vysvětlen v rodném jazyce vlastníka / provozovatele, aby bylo zajištěno, že vlastník / provozovatel rozumí.

Vlastník / provozovatel si ponechá tuto příručku pro budoucí použití důležitých varování, pokynů k provozu a údržbě.

## **Oznámení**

Toto zařízení vydává kapalinu stlačeným vzduchem a vyhovuje specifikacím Jednotného kódu. Standardní zákon o protipožární ochraně a Národní asociace protipožární ochrany (NFIPA-30). Nevyhovuje platným ustanovením oddílu BOCA F-3203.5.3. Ohledně shody kódu tohoto zařízení byste se měli poradit s místním hasičem Marshall.

## **Inspekce**

Před zahájením provozu nebo údržby musí být provedena vizuální kontrola. Zkontrolujte opotřebené díly, úniky vzduchu a poškozené, uvolněné nebo chybějící součásti.

Zkontrolujte provoz nádrže připojením vzduchu k vzduchové vsuvce a uzavřením kulového ventilu. Ověřte, zda ze sestavy trysky / hadice proudí dostatečné množství vzduchu.

Pokud je 3613 poškozený, špatně opotřebený nebo pracuje neobvykle, měl by být vyřazen z provozu. Opravu se obraťte na autorizované servisní středisko.

Doporučuje se provádět každoroční kontrolu nádrže / komponent autorizovaným servisním střediskem.

## **Varování**

Nedodržení následujících pokynů může mít za následek zranění osob nebo poškození majetku.

**NIKDY** nenechávejte jednotku bez dozoru při provozu nebo evakuaci.

**NIKDY** nepoužívejte v blízkosti otevřeného ohně nebo zdroje tepla.

Před vyprázdněním **VŽDY** zvedněte vypouštěcí misku a zavřete hlavní ventil.

Po vyprázdnění **VŽDY** odpojte přívod vzduchu.

**NIKDY** nepoužívejte jednotku pro manipulaci s vysoce těkavými palivy a kapalinami.

**POUŽÍVEJTE POUZE** dodanou sestavu trysky.

## Varování

Nedodržení následujícího varování může mít za následek zranění osob nebo poškození majetku. Pro vaši ochranu byl nainstalován uzavírací ventil a přednastavený nenastavitelný regulátor. Nemanipulujte s ním ani jej nevyjímejte.

## Pozor

Nikdy netlakujte nádrž s otevřeným kulovým ventilem.

Pokud použitý olej nevyčerpá nádrž po natlakování; zkontrolujte, zda je kulový ventil zcela uzavřen (rukojeť ve vodorovné poloze). Pokud se tím problém nevyřeší, okamžitě odstavte jednotku z provozu a požádejte o opravu autorizované servisní středisko.

Pokud pop-off někdy uvolní JAKÝKOLI tlak vzduchu z nádrže, okamžitě odpojte jednotku z provozu a požádejte o opravu autorizované servisní středisko.

## Vypuštění oleje

Při zcela otevřeném ventilu (rukojeť ventilu ve svislé poloze) zvedněte odtokovou misku do požadované výšky a zajistěte ji na místě. Vypusťte olej do sestavy mísy / nádrže. Pravidelně kontrolujte trubici mířidla na zadní straně nádrže. NEPLNĚTE nádrž nad maximální hladinu oleje, jak je znázorněno.

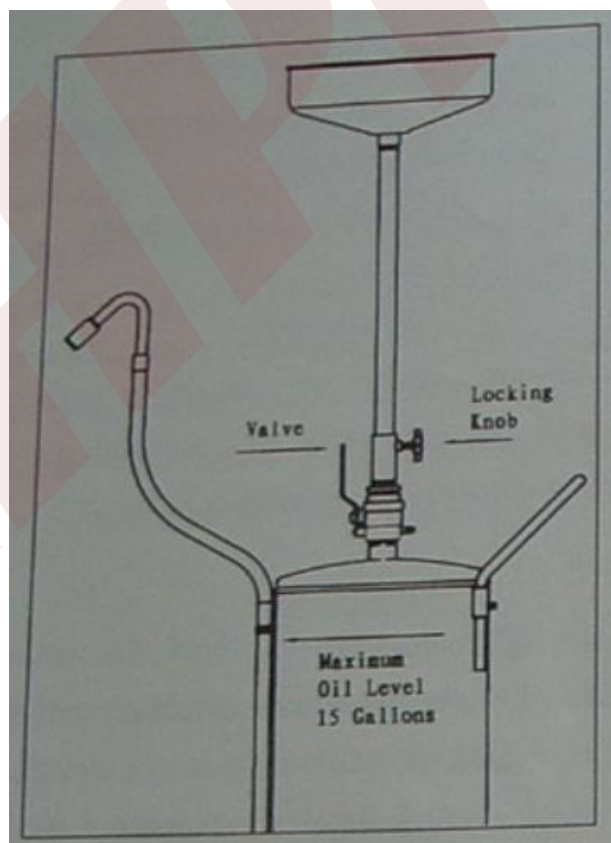

## Přepravní nádrž

S plně otevřeným ventilem (rukojeť ventilu ve svislé poloze) spusťte odtokovou misku do požadované výšky. K přepravě sestavy nádrže vždy používejte rukojeť nádrže.

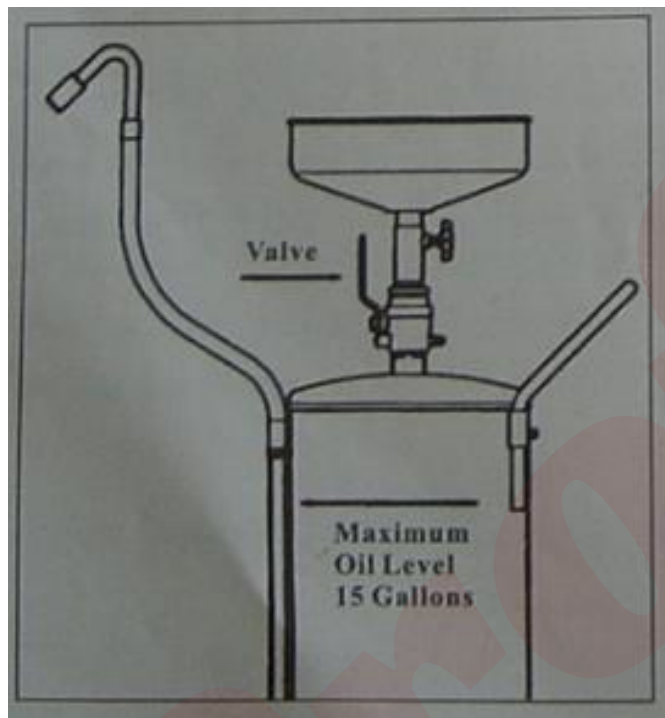

## Vypuštění oleje

Jakmile je dosaženo maximální hladiny oleje, vyčerpajte použitý olej z nádrže. Nepřepĺňujte nádrž nad maximální hladinu oleje, jak je uvedeno výše. Zvedněte vypouštěcí misku a zajistěte ji, zcela zavřete ventil (rukojeť ventilu ve vodorovné poloze) a umístěte trysku do sběrné nádrže použitého oleje. Připojte vzduch k sací vsuvce a vypusťte olej. Při vypouštění oleje nikdy nenechávejte jednotku bez dozoru. Okamžitě odpojte přívod vzduchu, když olej již neuniká do nádrže.

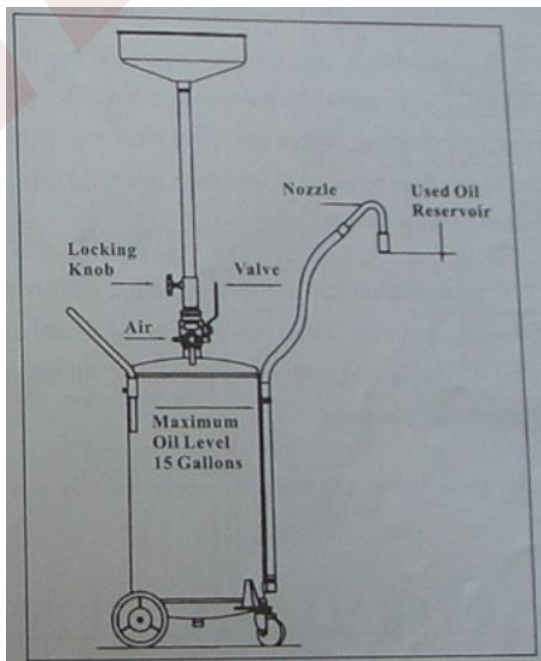

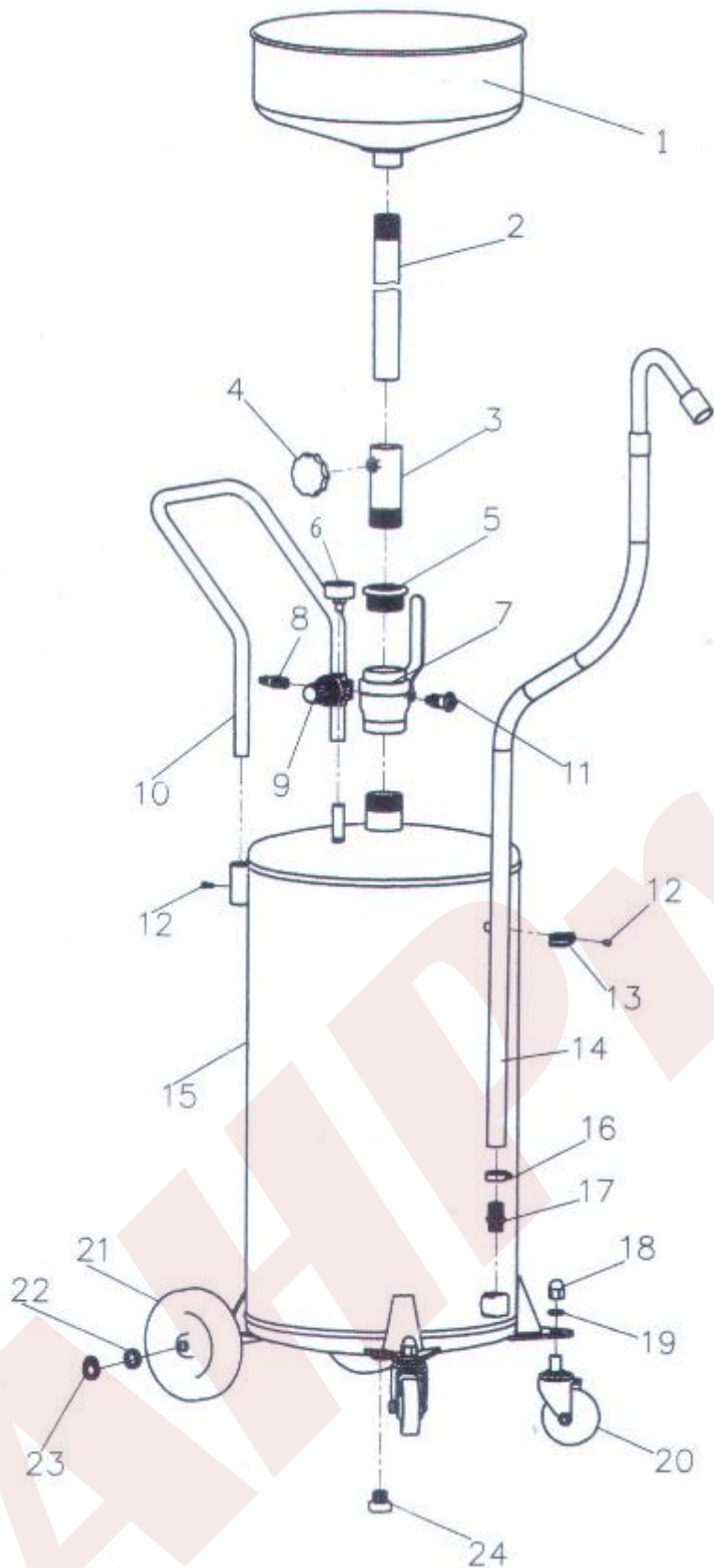

NO.	Description	QTY
1	Funnel Assembly	1
2	Drain Tube	1
3	4" Nipple	1
4	Knob	1
5	Hex. Bush	1
6	Pressure Gauge	1
7	Ball Valve	1
8	Tube Connector	1
9	Regulator	1
10	Handle	1
11	Bleeding Valve	1
12	Screw	3
13	Loop Clamp	1
14	Hose/Nozzle Assembly	1
15	Tank Assembly	1
16	Loop Clamp	2
17	"Barbed" Fitting	1
18	Nut	2
19	Washer	2
20	Caster	2
21	Wheel	2
22	Washer	4
23	Retaining Ring	2
24	Screw Plug	1

**V případě potřeby reklamace prosím kontaktujte svého prodejce!**

Dovozce: AHProfi s.r.o., Letkovská 38, 32600 Plzeň

Výrobce: Changshu Tongrun auto accessory import and export co., LTD.